

DADOS TÉCNICOS:

Capacidade (t)			1	2	3	5	7,5	10	15	20	30	40	
Tipo da corrente			Elos										
Bitola (mm)			5					6					
Modelos	Manual Mecânico	Peso por metro de elevação (kg)	----	----	----	----	----	----	----	----	----	----	
			1	1	1	1	1,4	1,4	1,4	1,4	1,4	1,4	
	Manual Mecânico	Peso sem corrente (kg)	9	15	28	51	----	----	----	----	----	----	
			12	18	36	61	110	119	136	288	335	520	
Manual Mecânico	Redução	4,5:1	3,7:1	4,3:1	6,7:1	6,7:1	6,3:1	6,3:1	6,3:1	6,3:1	6,3:1		
Manual Mecânico	Esforço necessário (kg)	----	----	----	----	----	----	----	----	----	----		
		10	11	13	15	17	20	25	26	29	38		
Raio mínimo de curvatura (mm)			1100	1300	1700	2000	2300	2300	2300	----	----	----	

DIMENSÕES:

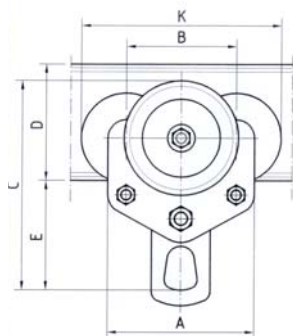

TROLE 1 - 15t

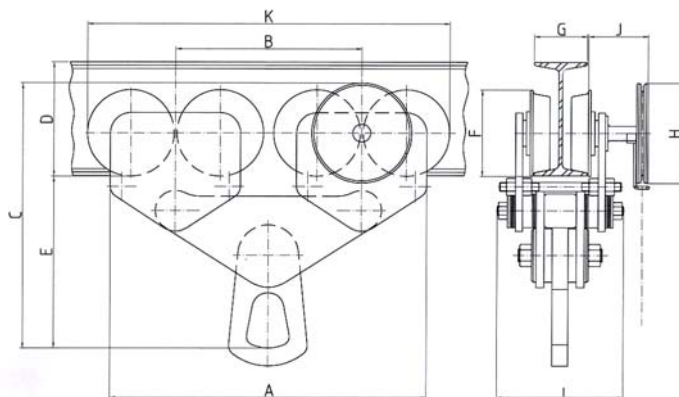

TROLE 20 - 60t

Mod.	Cap. (t)	A	B	C	D	E	F	G	H	I	J	K
Manual Mecânico	1	160	120	----	100 - 254	117	98	67 - 130	----	230	----	218
Manual Mecânico	2	202	142	----	127 - 254	129	128	76 - 130	----	230	----	270
Manual Mecânico	3	260	184	----	200 - 305	159	162	100 - 140	----	268	----	346
Manual Mecânico	5	310	219	----	200 - 460	208	196	100 - 160	----	305	----	415
Mecânico	7,5	364	250	477	260 - 508	276	242	118 - 183	280	346	179	492
Mecânico	10	364	250	477	260 - 508	276	242	118 - 183	280	346	179	492
Mecânico	15	380	250	505	260 - 508	308	242	118 - 183	280	392	181	495
Mecânico	20	884	520	742	260 - 508	481	242	118 - 183	280	346	179	1012
Mecânico	30	900	520	800	260 - 508	540	242	118 - 183	280	392	181	1015
Mecânico	40	1420	1040	969	260 - 508	720	242	118 - 183	280	392	181	1535

Obs.: Perfis com dimensões D e G acima dos limites da tabela, sob consulta.