

220

Corta tubos

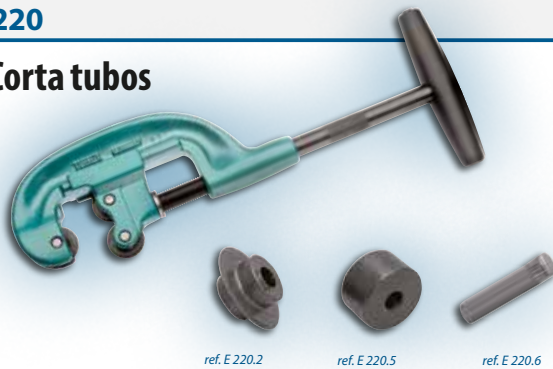

ref. E 220.2

ref. E 220.5

ref. E 220.6

Ferramenta robusta e de grande precisão para cortes de tubos em aço com paredes de até 6,5 mm, inclusive aço inoxidável. Navalha de corte e roletes em aço de alta resistência mecânica. Fusão longo com empunhadura, facilitando o aperto e o corte. O corta tubo ref. 220.040 possui alavanca auxiliar.

| Código | Ref. | y | z | CAPACIDADE DE CORTE | | Ø |
|---------|---------|-----|-----|---------------------|--------------|-----|
| | | | | Ø mm | Ø pol. | |
| 044.030 | 220.012 | 275 | 11" | 10 - 42 | 1/8 - 1.1/4" | 1,3 |
| 044.010 | 220.020 | 380 | 16" | 10 - 60 | 1/8 - 2" | 2,9 |
| 044.020 | 220.040 | 520 | 22" | 42 - 114 | 1.1/4 - 4" | 5,0 |

E 220.2 - NAVALHA (PEÇA DE REPOSIÇÃO)

| Código | Ref. | Utilizada no corta-tubos ref. | Ø |
|---------|-----------|-------------------------------|----|
| 044.067 | E 220.212 | 220.012 | 25 |
| 044.061 | E 220.220 | 220.020 | 30 |
| 044.062 | E 220.240 | 220.040 | 60 |

E 220.5 - ROLETE (PEÇA DE REPOSIÇÃO)

| Código | Ref. | Utilizado no corta-tubos ref. | Ø |
|---------|-----------|-------------------------------|-----|
| 044.068 | E 220.512 | 220.012 | 70 |
| 044.063 | E 220.520 | 220.020 | 75 |
| 044.064 | E 220.540 | 220.040 | 105 |

E 220.6 - PINO (PEÇA DE REPOSIÇÃO)

| Código | Ref. | Utilizado no corta-tubos ref. | Ø |
|---------|-----------|-------------------------------|----|
| 044.069 | E 220.612 | 220.012 | 20 |
| 044.065 | E 220.620 | 220.020 | 20 |
| 044.066 | E 220.640 | 220.040 | 20 |

256000

Máquina de curvar tubos 3/8" - 1.1/4"

G



Para tubos de gás e água EN 10255 (DIN 2440/2441) até 90°. Operação manual-hidráulica. Com armação de curvar aberta ou rebatível. Aparelho básico, fornecido sem segmentos de curvar. Força de pressão máxima 60 kN.

| Código | Ref. | Tamanho | Tubos de gás / água DIN 2440/2441 | Tubos DIN 2448 | Máx. kN | Ø |
|-----------|--------|---------|--------------------------------------|-------------------|---------|------|
| H 033.823 | 256000 | 1.1/4 | 3/8" - 1.1/4" | 25 - 32 mm | 60 | 47,0 |

2649

Segmento de curvar aço até 90°

G



Aplicação: tubos para instalações elétricas EN 60423. Fosfatizado.

| Código | Ref. | Para máquinas | r = mm | Ø | |
|-----------|--------|---------------|--------|-----|-----|
| H 033.928 | 264912 | 255-260 | 12,0 | 115 | 4,1 |
| H 033.929 | 264916 | 255-260 | 16,0 | 115 | 4,1 |
| H 033.936 | 264920 | 255-260 | 20,0 | 130 | 5,4 |

268

Suporte de trabalho e montagem tripé

G

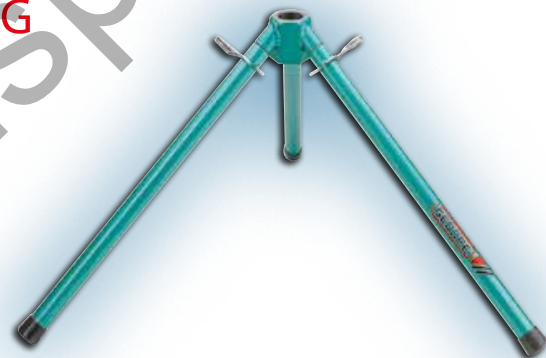

Para máquinas de curvar tubos de 1.1/4" até 2".

| Código | Ref. | Altura | Ø |
|-----------|--------|--------|-----|
| H 033.968 | 268000 | 480 mm | 6,2 |

2640

Segmento de curvar aço até 90°

G



Aplicação: tubos de destilação de paredes normais EN 10220 (DIN 2448) e tubos métricos. Fosfatizado.

| Código | Ref. | Para máquinas | r = mm | Ø | |
|-----------|--------|---------------|--------|----|-----|
| H 033.923 | 264014 | 255-260 | 14,0 | 70 | 2,2 |
| H 033.924 | 264015 | 255-260 | 15,0 | 70 | 2,3 |
| H 033.925 | 264016 | 255-260 | 16,0 | 70 | 2,2 |
| H 033.926 | 264018 | 255-260 | 18,0 | 90 | 3,4 |
| H 033.927 | 264020 | 255-260 | 20,0 | 90 | 3,4 |